

Instrucțiuni ECG

Procesul de încărcare în condiții de siguranță

VERSIUNEA 1, MAI 2020

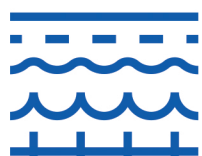
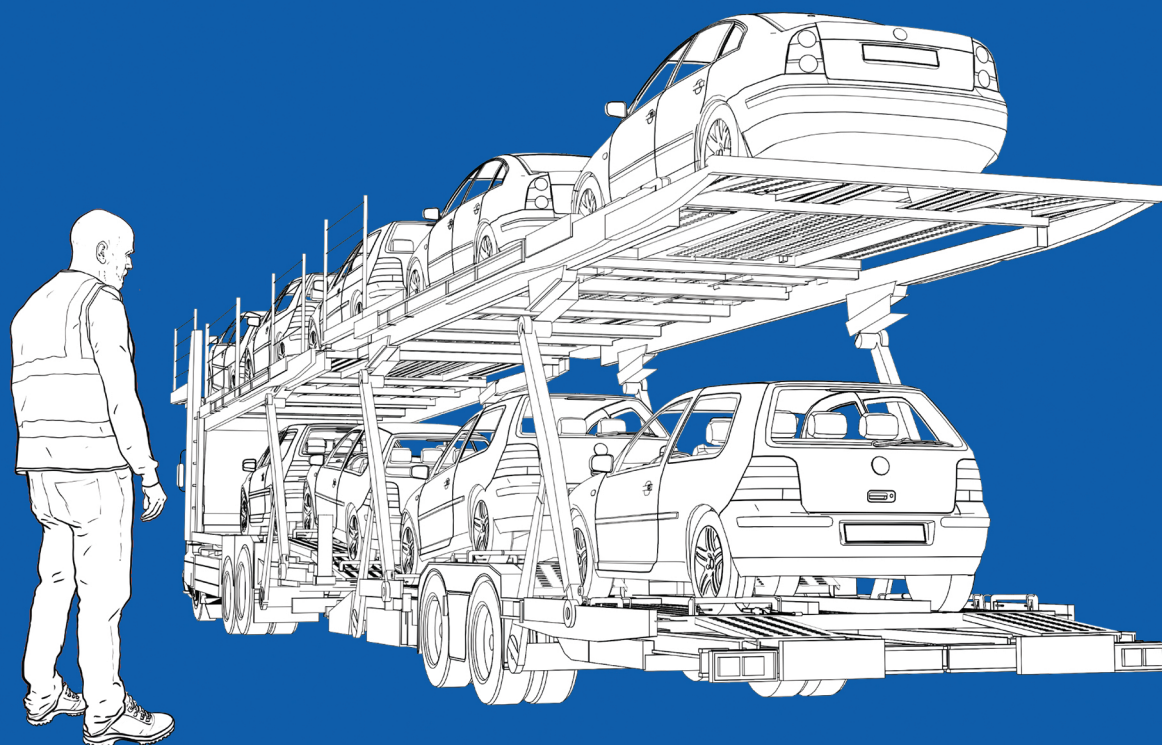

ECG

The Association
of European
Vehicle Logistics

Prezentarea generală a procesului de încărcare

Sosire in centru

Măsuri de securitate la încărcare

PASUL 1

Sosirea la locul respectiv
pag 5

Fișa de verificare a stării camionului

Încărcarea platformei superioare a camionului

PASUL 2A	PASUL 3	PASUL 4	Sunt toate vehiculele de pe platforma superioară a camionului încărcate?
Pregătirea platformei superioare a camionului pentru a încarca un vehicul pag 7	Conduceți vehiculul la camion pag 13	Încărcați vehiculul pe platforma superioară a camionului pag 16	

NU

DA

Încărcarea platformei superioare a remorcii

PASUL 2B	PASUL 3	PASUL 4	Sunt toate vehiculele de pe platforma superioară a remorcii încărcate?
Pregătirea platformei superioare a remorcii pentru a încarca un vehicul pag 7	Conduceți vehiculul la camion pag 11	Încărcați vehiculul pe platforma superioară a remorcii pag 16	

NU

DA

Încărcarea platformei inferioare

PASUL 2C	PASUL 3	PASUL 4	Sunt toate vehiculele de pe platforma inferioară încărcate?
Pregătirea platformei inferioare a remorcii pentru a încarca un vehicul pag 13	Conduceți vehiculul la camion pag 13	Încărcați vehiculul pe platforma inferioară pag 17	

NU

DA

Plecarea din centru



PASUL 5

Verificări finale
pag 21

Patru concepte de bază pag 3

Măsurile de securitate la încărcare

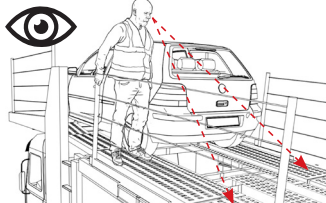
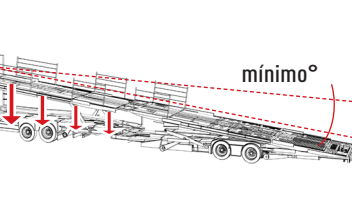
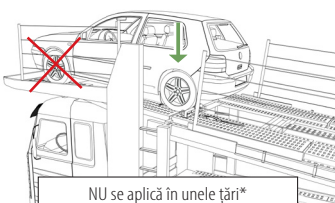
1. Fixați vehiculul cu chingi pentru a preveni căderile de la înălțime

	 <p>mínimo°</p>	 <p>NU se aplică în unele țări*</p>	<p>DOAR pentru vehiculele poziționate pe platforma superioară a camionului: asigurați-vă ca sunteți protejați în întregime de cablurile de siguranță, cu 3 puncte de contact, dacă acest lucru nu este posibil, arămați de la sol</p> 
<p>A. Confirmare vizuală a prezentei cablurilor de siguranță, nedeteriorate</p>	<p>B. Coborâți platformele cât mai mult posibil la încărcarea pe platforma superioară</p>	<p>C. Nu arămați niciodată axul cel mai aproape de partea din față a camionului</p>	<p>D. Vehiculele situate pe platforma superioară a remorcii și celelalte situate pe platforma de jos: aramare de la sol</p>

2. Mergeți cu atenție pentru a evita alunecările și împiedicările

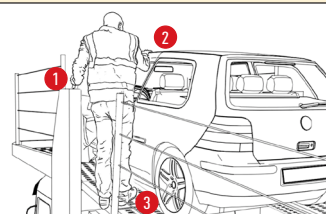
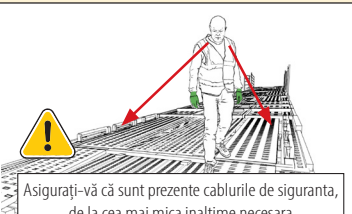
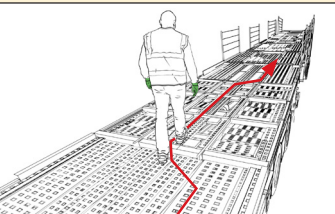
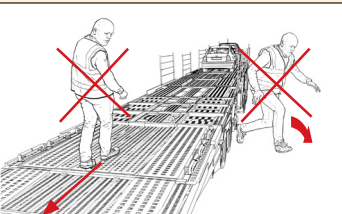
	 <p>Asigurați-vă că sunt prezente cablurile de siguranță, de la cea mai mică înălțime necesară</p>		
<p>A. Utilizați 3 puncte de contact atunci când vă deplasați pe puntea superioară</p>	<p>B. Verificați și pregătiți platformele pentru a evita să calcați/pasiți pe cale sau chingi sau în apropierea lacasurilor pentru roți</p>	<p>C. Deplasați-vă pe zonele camionului desemnate ca fiind sigure, conform specificațiilor producătorului</p>	<p>D. Nu alergați, nu săriți și nu mergeți niciodată cu spatele</p>

3. Confirmați că vehiculul este bine încărcat + aramat imediat după coborâre cu cală de siguranță + fixat cu chingi, pentru a preveni alunecarea accidentală a acestuia

		
<p>A. Urmați întotdeauna procesul de parcare în patru pași și CONFIRMAȚI că vehiculul este parcat în siguranță</p>	<p>B. La coborârea din vehicul, cât mai repede posibil, arămați cu cală de siguranță în direcția pantei</p>	<p>C. Asigurați-vă că axa fixă este arămată ÎNAINTE de a elibera frâna/ schimbatorul de viteze pentru manipularea punții</p>

4. Utilizați cale /lacasuri pentru roți + o evaluare vizuală pentru a reduce riscul de punere în mișcare/ al vehiculelor

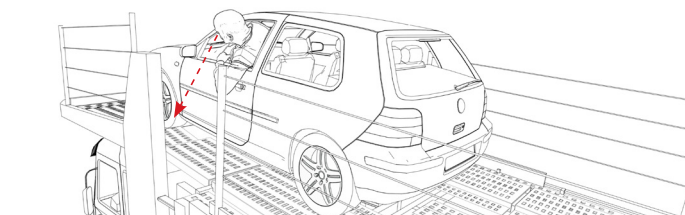
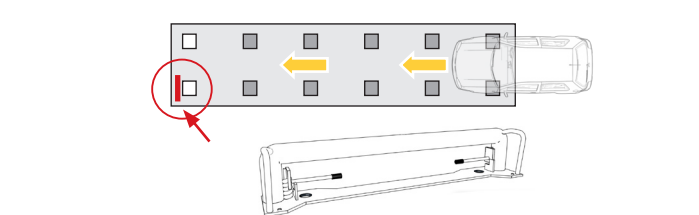
	
<p>A. Fixați o cale în sens invers direcției de mers sau folosiți un lacas pentru roți pentru a preveni riscul de rasturnare (în cazul în care este permis de OEM/operatorul parcului)</p>	<p>B. Confirmați vizual alinierea la linia mediană a autocamionului și poziția de oprire</p>

5. Priviți & blocați pentru a evita blocarea în camion

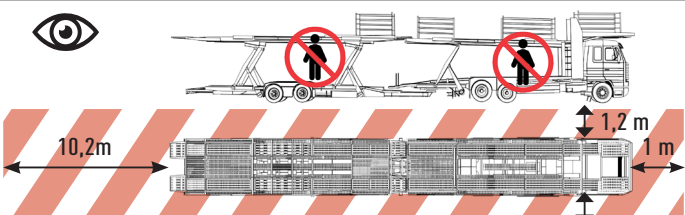
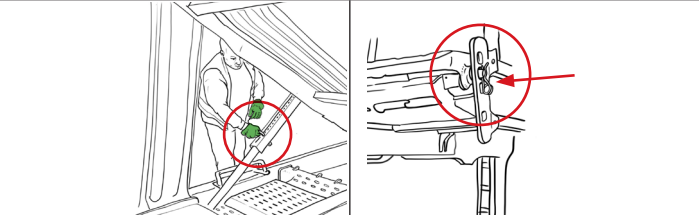
 <p>10,2m</p> <p>1,2 m</p> <p>1 m</p>	
<p>A. Asigurați-vă că nu se află nimeni pe/în jurul camionului înainte de a manipula punțile, rampele sau suspensiile</p>	<p>B. Asigurați-vă că toate carligele și pârghiile de siguranță sunt blocate</p>

*În anumite țări (de exemplu, Germania) există o obligație legală de a arăma axele diagonale ale vehiculului încărcat în prima poziție. Pentru camioanele care încarcă/descarcă în astfel de țări, recomandarea 1C nu este aplicabilă. În astfel de cazuri, conducătorii auto pot fixa axa cea mai din față atâta timp cât se află poziționați în întregime între cablurile de siguranță, cu fața spre partea din față a camionului.

Fișa de verificare înainte de încărcare

Numar de inmatriculare camion:



Locatie:

Data verificării:

Articolul	Zona	OK Criterii	Metoda de apreciere	Exemplu de condiție OK	Sanctiune/Recomandare	OK?	
CABLURI DE SIGURANȚĂ	Suporturi pentru garduri/garduri	Toate instalate	Verificare vizuală pentru suporturile de garduri "Dacă există un suport pe punte, trebuie să existe un stâlp în el"		Nu permiteți ca unitatea să fie încărcată într-o poziție în care cablurile de siguranță NU sunt conforme se recomandă remedierea în atelier înainte de următoarea încărcare NOTĂ: NU PERMITEȚI FIXAREA SAU ÎNDREPTAREA stâlpilor îndoiiți		
	Înălțime	Min. 900mm	Verificare vizuală înaltime se folosește Bara de măsurare a înălțimii dacă este la limită				
	Cabluri	Protejat		Verificare vizuală/tactila			
		Toate instalate (conform specificațiilor producătorului autocamionului)		Verificarea vizuală a găurilor de pe stâlp (de siguranța) "Dacă există o gaură pe un stâlp, un cablu trebuie să treacă prin el"			
		Slabit Căzut		Verificare vizuală Orice cablu de siguranța care coboară atât de jos încât se află la jumătatea distanței față de următorul NOT OK NU este în regulă			
	Conexiuni de sârmă	Acoperit (conform specificațiilor producătorului autocamionului)		Verificare vizuală Orice conexiune care nu este acoperită NU este OK, cu excepția cazului în care este furnizată astfel de către producător			
Stâlpi	Fără coroziune vizibilă		Orice coroziune pe stâlpi (în special în apropierea găurilor sau a bazei) NU este în regulă				
	Neîndoit		Verificare vizuală Chiar și o ușoară îndoire a stâlpilor NU este OK				
ANTI-ALUNECARE	Pe scări	Există (fie bandă de cauciuc, fie perforații)	Verificare vizuală/ tactila		Se recomandă remedierea în atelier înainte de următoarea încărcare		
	Pe pasarele						
SCURGERI DE ULEI	Hidraulică	Nu picură/nu curge	Stergeți partea cu o cârpă curată și puneți hârtie albă sub ea. Dacă uleiul picură pe ea mai mult de o dată la fiecare 30 de secunde, NU este în regulă		Nu permiteți ca unitatea să fie încărcată într-o poziție în care există scurgeri de ulei Se recomandă remedierea în atelier înainte de următoarea încărcare		
	Piese mobile						
RUGINĂ	Punte: Zone de mers/ de condus	Nu se desprinde	Dacă este posibil să rupeți cu mâna o bucată de metal din oricare dintre aceste zone, NU este în regulă. Rugina superficială/cosmetică este în regulă și este de așteptat să apară pe toate autocamioanele după un anumit timp		Nu permiteți ca unitatea să fie încărcată într-o poziție în care există o suprafață ruginită sau o piesă ruginită Se recomandă remedierea în atelier înainte de următoarea încărcare		
	Scări						
	Piese mobile						
	Stâlpi de susținere a sarcinii						
CHINGI	Toate chingile	Fără rupturi sau tăieturi vizibile și etichetă standard ISO/EN vizibilă	Verificare vizuală. Dacă eticheta nu este vizibilă, chinga nu este conformă. În cazul în care ruptura/degradarea este mai mare de 5% lățime/adancime, chinga NU este conformă		Cereți șoferului să înlocuiască chingile		
CONDITII DE CONDUCERE	Parbriz	Nici o deteriorare care să limiteze vizibilitatea; nici o altă obstrucție vizuală	Verificare vizuală. Daunele minore (mărimea/ poziția în limitele legale) sunt OK Obstrucțiile din câmpul vizual NU sunt OK		Se recomandă remedierea în atelier înainte de următoarea încărcare		
	Toate oglinzile	Nici o deteriorare care să limiteze vizibilitatea	Verificare vizuală. Orice deteriorare (de exemplu, crăpături) care limitează utilizarea oglinzii NU este acceptabilă.				
	Anvelope/roți	Nici o deteriorare care să limiteze capacitatea de deplasare	Verificare vizuală/ tactilă. Deteriorările trebuie să fie vizibile cu ochiul liber. Orice deteriorare profundă/julire a cauciucului de pe anvelopă NU este acceptabilă				
ALTELE	Stâlpi de camion	Protejat cu spumă sau cauciuc din interior	Verificare vizuală/ tactila		Nu permiteți ca unitatea să fie încărcată într-o poziție în care există oricare dintre aceste probleme (sau în orice poziție care necesită ca unitatea să fie condusă pe suprafețe ascuțite) + avertizați compania de transport să remedieze problema		
	Punte: Zone de mers/ de condus	Fără suprafețe ascuțite/ margine/metal sfâșiat	Verificare vizuală				
	Peste tot camionul	Cabluri/furtunuri/chingi/cale desprinse sau atârmate	Verificare vizuală				
		Orice modificări/adăugiri/ eliminări care nu sunt aprobate de mtr.	Verificare vizuală				
ȘOFER	Pantof de siguranță	Șoferul poartă pantofi de siguranță EN20345 S1P (sau S3) + pantofi de siguranță SRB antiderapați	Verificare vizuală		Solicitați șoferului să remedieze. În cazul în care nu este posibil ca șoferul să rectifice, avertizați șoferul și informați biroul de expediție dispeceratul		
	Reflectorizant	Șoferul poartă îmbrăcăminte de înaltă vizibilitate EN20471:2013 clasa 2 care acoperă întregul corp (piept și spate)					
	Mănuși	Șoferul utilizează mănuși EN388:2016 pentru ancorarea/calarea/reglarea elementelor de punte					
	Bijuterii/ Metal/ Obiecte ascuțite	Șoferul nu are bijuterii, obiecte metalice sau ascuțite expuse pe haine/pe corp.					
	Haine/ mâini	Hainele și mâinile sunt rezonabil de curate					

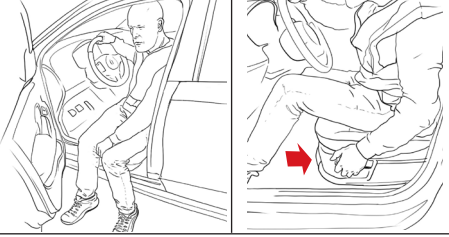
Patru elemente de bază

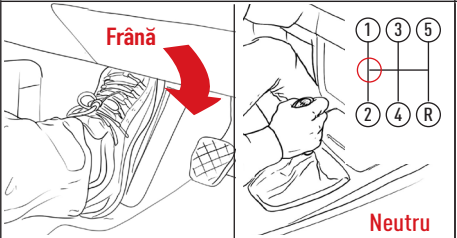

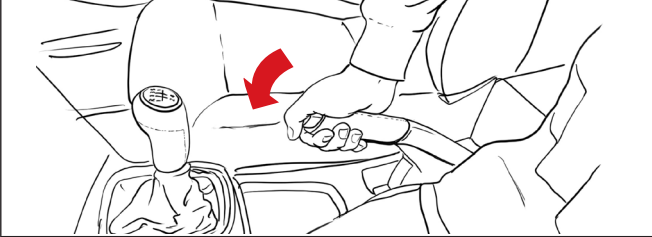
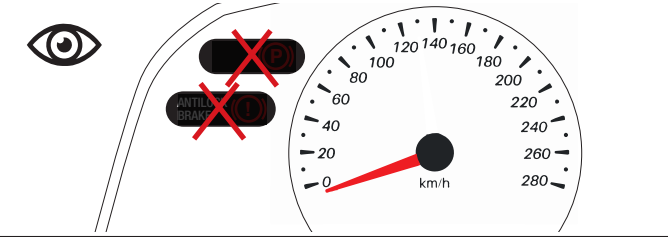
1. INTRAREA ÎN VEhicUL	A. Deschideți ușa având 3 puncte de sprijin (1 mână pe marginea ușii, 1 mână pe plafon, picioarele pe punte/pe sol)	B. Așezați-vă pe scaunul șoferului cu ambele picioare în exterior și cu genunchii îndreptați spre ușă	C. Rotiți corpul și aduceți picioarele în vehicul
			
	Pentru a intra în vehicul în siguranță și fără a deteriora ușa	Pentru a preveni leziunile ergonomice la intrarea în vehicul	Pentru a preveni leziunile ergonomice la intrarea în vehicul

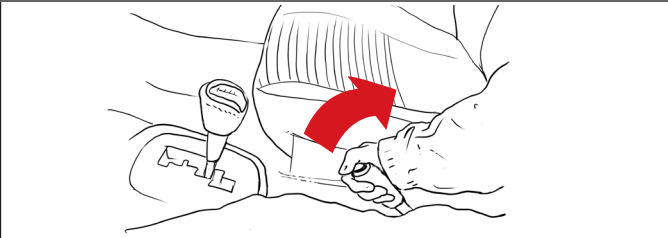
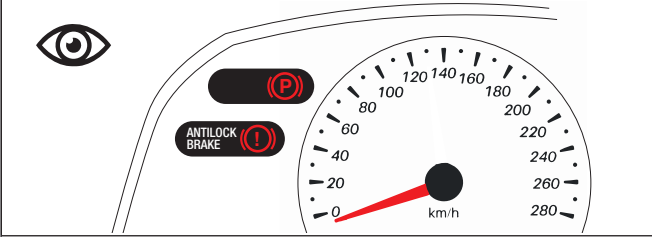
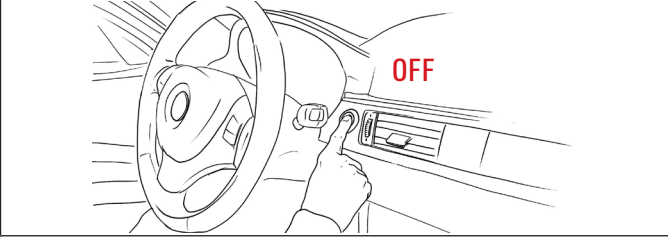
2. DEBLOCARE VEhicUL PE SOL	A. Securizați vehiculul	B. Porniți motorul	C. Cuplați cutia de viteze pentru a conduce
			
	Pentru a preveni plecarea	Pentru a muta vehiculul	Pentru a cupla puntea de tracțiune (motoare)
D. Eliberați frâna de mana (parcare)		E. Confirmați că nu există martori aprinși pe tabloul de bord pentru frâna de parcare	
			
Pentru a elibera puntea spate		Pentru a preveni deteriorarea vehiculului în timpul conducerii	



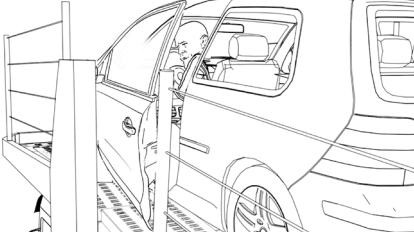
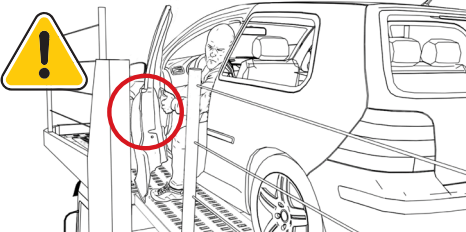
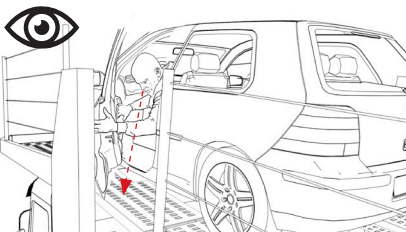

3. PARCARE ÎN 4 PAȘI	A. Treceți în treapta 1 de viteză/P Pentru cutii de viteză manuale, țineți piciorul pe ambreiaj până când motorul este oprit	B. Acționați frâna de parcare
		
	Pentru a bloca puntea de tracțiune și a preveni rostogolirea vehiculului	Pentru a preveni rostogolirea/alunecarea vehiculului
	C. Verificați dacă indicatorul lumina de frână de parcare de pe kilometraj este aprinsă	D. Opriți motorul
		
Pentru a vă asigura că frâna de parcare este aplicată	Pentru a economisi combustibilul în timpul încărcării și transportului	

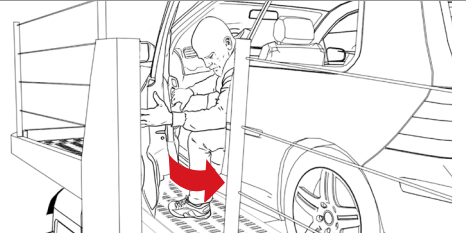
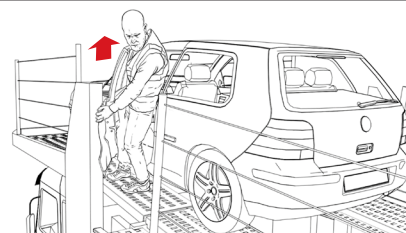
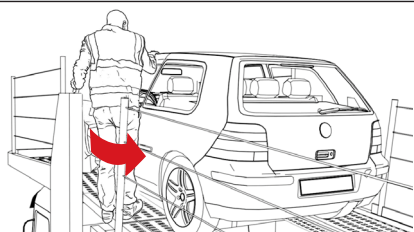
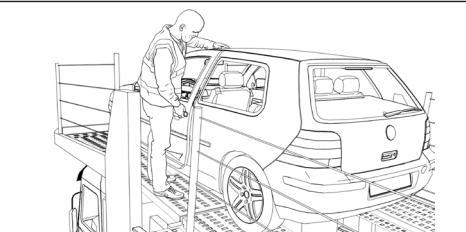
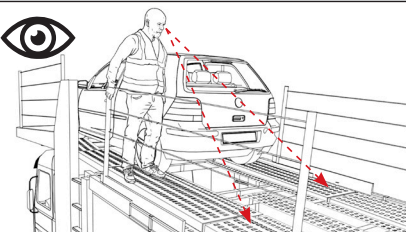
Patru elemente de bază

Continuare

4. IEȘIREA DIN VEHICUL PE PUNTE	A. Deschideți ușa încet	B. Opriți deschiderea ușii înainte de a atinge stâlpul de siguranță	C. Uitați-vă prin ușa deschisă la zona de punte din jurul vehiculului
			
	Pentru a preveni lovirea ușii de structura autocamionului	Pentru a preveni deteriorarea ușii la ieșire	Pentru a asigura ieșirea pe o zonă sigură
	D. Așezați un picior pe punte (piciorul stâng pentru vehicule cu volan pe stanga unitățile LHD, piciorul drept pentru vehicule cu volan pe dreapta unitățile RHD)	E. Se rotește corpul și se aduc ambele picioare pe punte	F. Ridicați-vă în picioare, menținând 3 puncte de contact
			
	Pentru a începe ieșirea din vehicul unitate în siguranță	Pentru a începe ieșirea din vehicul unitate în siguranță	Pentru a preveni alunecările, împiedicările sau căderile
	G. Rotiți corpul cu 180° în timp ce vă aflați între ușa deschisă și vehicul	H. Închideți ușa cu grijă, folosind 3 puncte de contact	I. Mențineți 3 puncte de contact și verificați împrejurimile
			
	Pentru a închide ușa în siguranță	Pentru a preveni alunecările, împiedicările sau căderile	Pentru a preveni alunecările, împiedicările, căzăturile

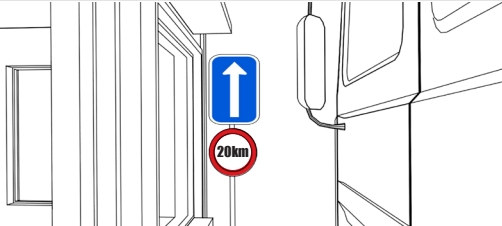
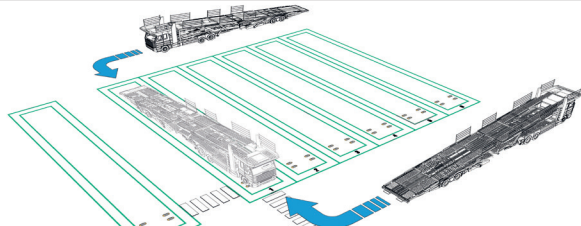
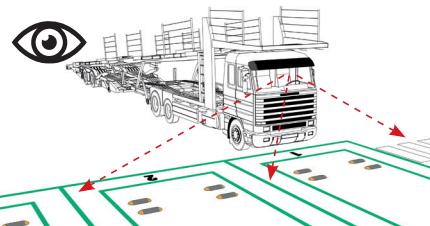

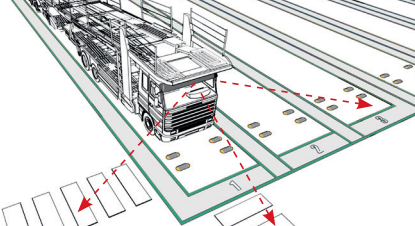
Pasul 1 - Sosirea in locatie/in centru la fața locului

1.1 AJUNGEȚI LA PUNCTUL DE CONTROL DE SECURITATE	A. Oprește la punctul de control	B. Urmează instrucțiunile	
	 <p>Pentru a primi instrucțiunile centrului Pentru a intra în locație în siguranță</p>	 <p>Pentru a intra în siguranță pe site</p>	
1.2 CONDUCEȚI CĂTRE ZONA DE ÎNCĂRCARE	A. Respectați regulile de circulație atunci când conduceți în incintă/centru	B. Identificarea locului de parcare corect cu care să va aliniați	
	 <p>Pentru a preveni accidentele în timpul conducerii</p>	 <p>Pentru a parca autocamionul</p>	
1.3 MANEVRĂ ÎN PARCARE	A. Verificați vizual că nu se află pietoni în zona de manevră	B. Aprindeți luminile de avarie	C. Verificați împrejurimile în timpul manevrei
	 <p>Pentru a reduce la minimum riscul de coliziuni între autocamioane și oameni</p>	 <p>Pentru a avertiza alte camioane/pietoni cu privire la manevră</p>	 <p>Pentru a reduce la minimum riscul de coliziuni între camioane i camioane sau între camioane și oameni</p>
	<p>Continuare</p>		

Pasul 1 - Sosirea in locatie/in centru la fața locului

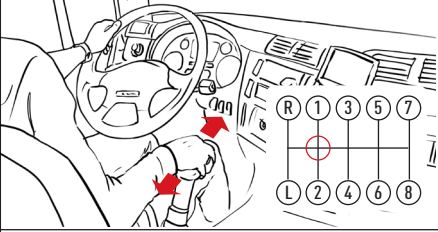
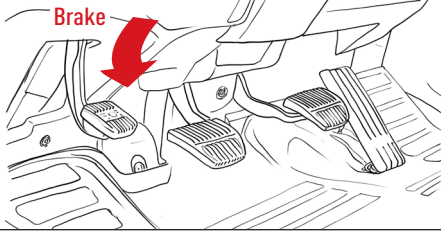
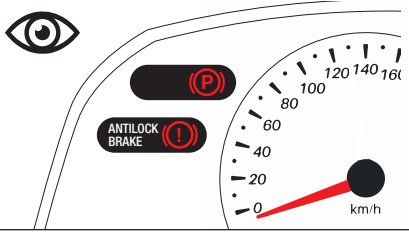
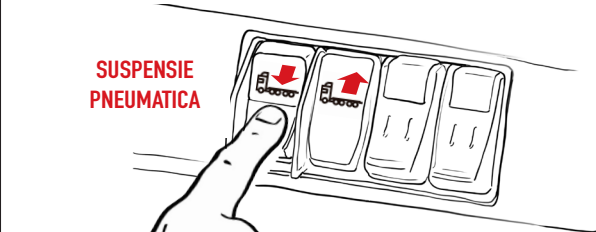
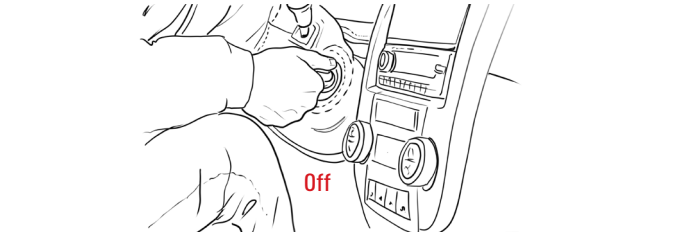
Continuare

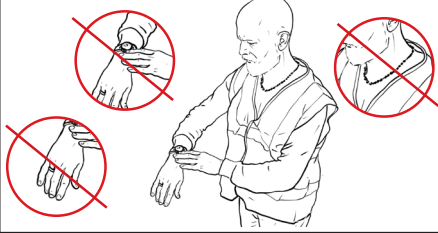
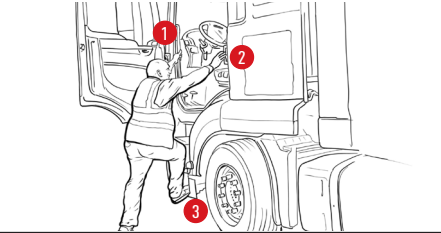
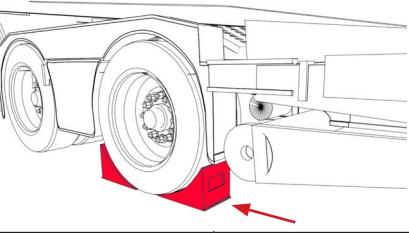
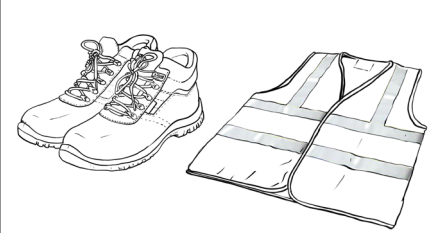
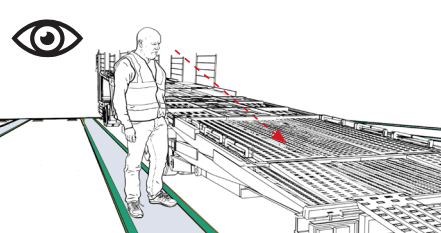
1.4 PARCAREA ÎN SIGURANȚĂ A AUTOCAMIONULUI	<p>A. Treceți în poziția neutră</p> 	<p>B. Cuplați frâna de parcare</p> 	<p>C. Verificați prezenta indicatorului de parcare de pe kilometrajul autocamionului</p> 
	<p>Pentru a bloca o axă și a preveni rostogolirea/alunecarea camionului</p>	<p>Pentru a bloca cealaltă axă și a preveni răsturnarea /alunecarea camionului</p>	<p>Pentru a vă asigura că autocamionul este parcat în siguranță</p>
	<p>D. Reglarea suspensiei pneumatice</p> 	<p>E. Opriți motorul (numai dacă autocamionul are o telecomandă de pornire/oprire pe lângă manete)</p> 	
	<p>Pentru a se asigura că autocamionul este pregătit pentru încărcare</p>	<p>Pentru a reduce la minimum emisiile în timpul încărcării</p>	

1.5 EFECTUAREA CONTROLULUI LA SOSIRE	<p>A. Îndepărtați/acoperiți obiectele ascuțite, metalice sau bijuteriile</p> 	<p>B. Coborati din cabina folosind 3 puncte de contact</p> 	<p>C. Fixați roata cu ajutorul unor cale (în fața și în spatele roții) dacă locația nu este prevăzută cu cale de roți</p> 
	<p>Pentru a preveni deteriorarea vehiculelor unităților</p>	<p>Pentru a preveni alunecările, împiedicările, căzăturile</p>	<p>Pentru a preveni rostogolirea/alunecarea camionului</p>
	<p>D. Purtați încălțăminte de siguranță și vesta de înaltă vizibilitate</p> 	<p>E. Inspecția vizuală a cablurilor de siguranță, a sistemului hidraulic și a punților</p> 	<p>F. Verificați dacă condițiile autocamionului și ale conducătorului auto sunt conforme (a se vedea pagina 2)</p> 
	<p>Pentru a preveni alunecările, împiedicările, căzăturile; pentru a preveni coliziunile între mașini și oameni</p>	<p>Pentru a se asigura că autocamionul este sigur pentru realizarea operațiunii de încărcare a vehiculelor</p>	<p>Pentru a asigura condiții de încărcare sigure</p>

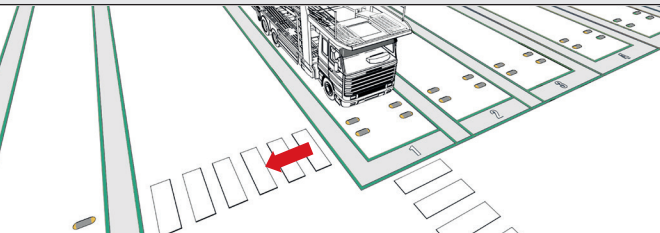
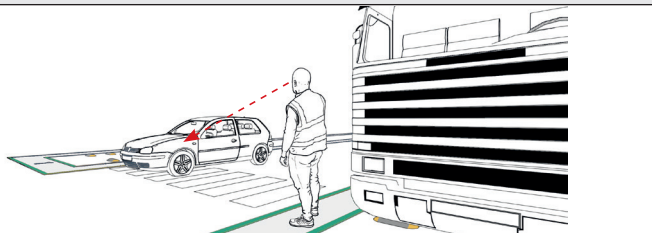
1.6 MERGEȚI LA BIROURILE DE ÎNCĂRCARE	<p>A. Utilizați calea pietonală</p> 	<p>B. Acordă prioritate vehiculelor la toate intersecțiile trecerile de pietoni</p> 
	<p>Pentru a preveni coliziunile camion-om sau vehicul-om</p>	<p>Pentru a preveni coliziunile camion-om sau vehicul-om</p>

Pasul 2A - Pregătiți puntea superioară a camionului

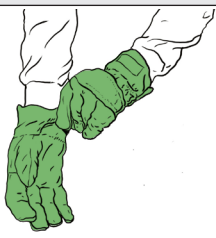
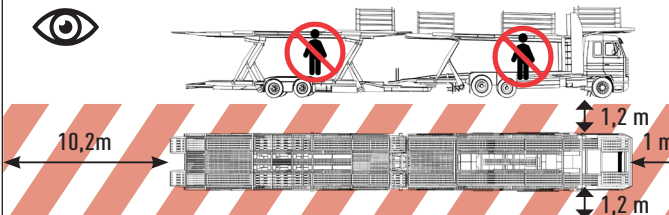
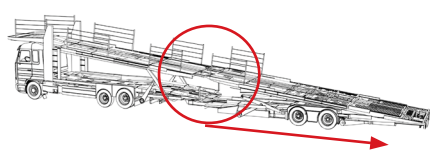
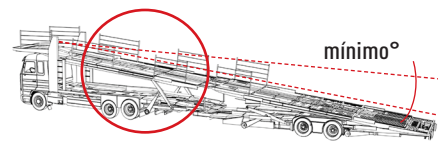
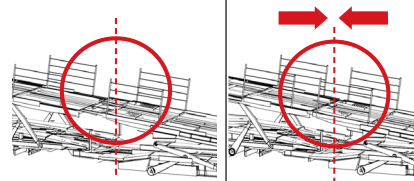
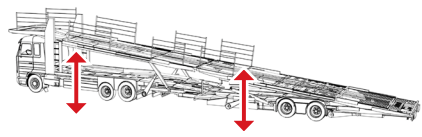
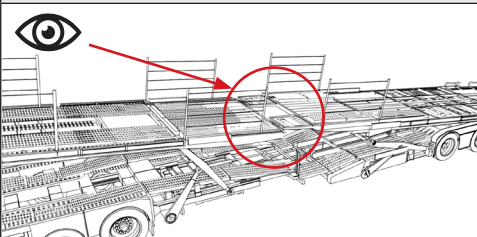
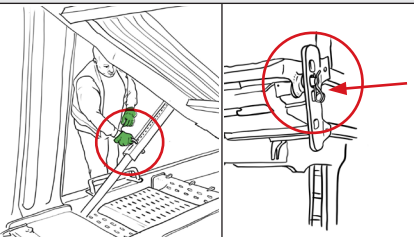
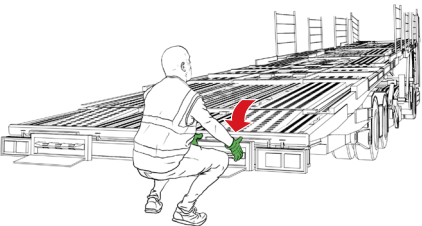
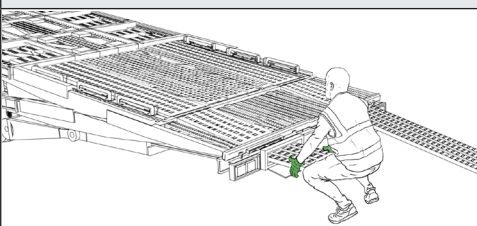
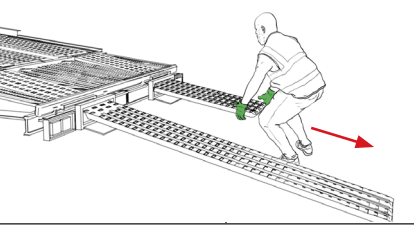
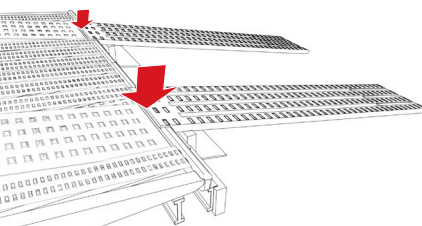
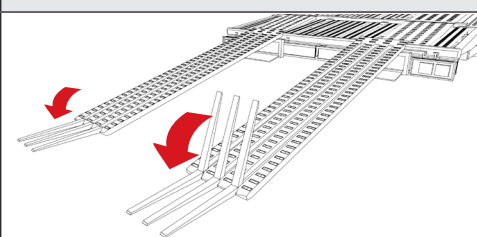
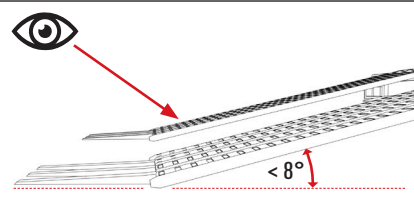
2A.1 AJUSTAȚI PUNȚILE	A. Puneți-vă mănuși		B. Confirmați vizual că nu sunt persoane pe sau în jurul autocamionului	
				
	Pentru a preveni rănirea mâinilor		Pentru a preveni rănirea altor persoane aflate în zona de încărcare	
	C. Extindeți puntea din spate cât mai mult posibil	D. Reglați puntea din față a autocamionului pentru a fi cât mai plană posibil	E. Închideți spațiul dintre punțile camionului și remorcă	
				
	Pentru a minimiza unghiul rampei de incarcare	Pentru a preveni rostogolirea/alunecarea la ieșirea dintr-un vehicul încărcat	Pentru a asigura o trecere lină între punți	
	F. Reglarea suspensiei autocamionului/remorcii cu ajutorul pârghiilor hidraulice	G. Reverificați vizual spațiul dintre puntea camionului și cea a remorcii.	H. Asigurați-vă de blocarea cilindrilor și carligelor de siguranță de pe punți	
				
	Pentru a confirma că punțile autocamionului/remorcii sunt poziționate în mod optim pentru încărcare	Pentru a asigura o trecere tranziție lină între punți	Pentru a preveni prăbușirea punții în timpul conducerii	
	2A.2 FIXAȚI RAMPELE DE PUNTE	A. Deschideți rampele de încărcare le (lacasuri-le) pentru rampele de încărcare deschise	B. Asigurați-vă că vă aflați într-o poziție ergonomică	C. Trageți rampele în afară
				
Pentru a scoate rampele		Pentru a preveni accidentarea rănile	Pentru a atașa rampele la punte	
D. Atașați rampele la punte		E. Deschideți clapetele/extensiile la capătul rampei	F. Confirmați vizual că unghiul rampei este mai mic de 8°	
				
Pentru a permite încărcarea vehiculului		Pentru a asigura o trecere lină a roții de la sol la rampă	Pentru a preveni deteriorarea părții inferioare a caroseriei în timpul încărcării	

Pasul 2A - Pregătiți puntea superioară a camionului

Continuare

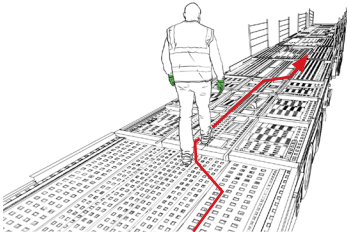
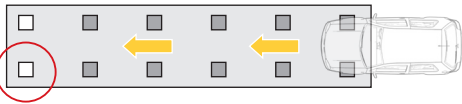
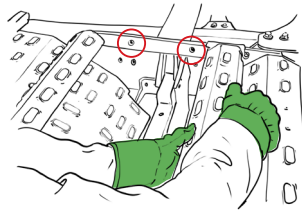
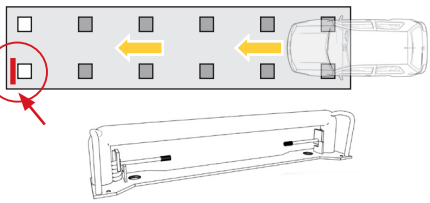
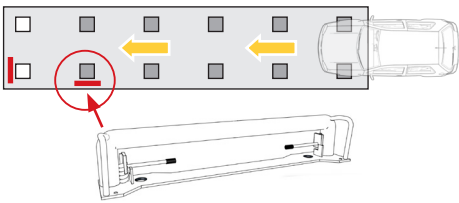
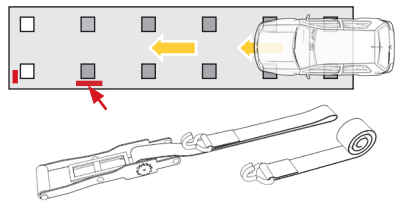
2A.3 PREGĂTIȚI PUNTEA PENTRU VEHICUL	A. Mergeți pe punte evitând lacasurile pentru roți deschise, calele sau chingile	B. Închideți toate lacasurile pentru roți, cu excepția locului în care vehiculul va fi parcat	C. Verificați lacasurile pentru roți pentru a vă asigura că acestea au 1/6 din diametrul roții
			
	Pentru a preveni alunecări, împiedicări sau cadere	Pentru a preveni alunecările, împiedicările, căzăturile și deteriorarea părții inferioare a caroseriei	Pentru a preveni rostogolirea/alunecarea în timpul încărcării
	D. Pozitionați/Fixați calea pentru a marca locul de parcare al vehiculului unității (dacă spațiul este insuficient, deschideți în schimb lacasul pentru roți)	E. Pozitionați calea lângă axa care urmează să fie fixată	F. Așezați lângă axa care urmează să fie fixată
			
	Pentru a preveni caderea/indepărtarea	Pentru a preveni rostogolirea/alunecarea prin blocarea/calarea vehiculului imediat după ieșire	Pentru a preveni alunecările, împiedicările sau căzăturile prin reducerea la minimum a mersului

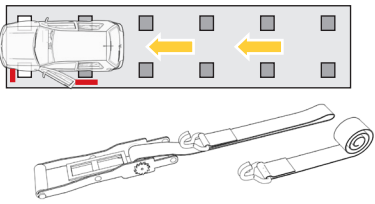
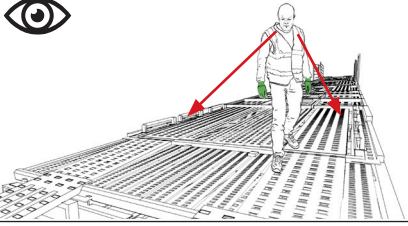
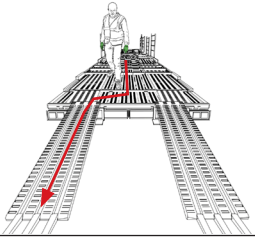
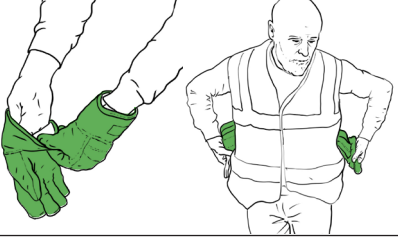
2A.4 UNITATEA DE ÎNCARCAT	A. Asigurați-vă vizual că nu există chingi și cale pe calea de mers sau de conducere	B. Parasiti puntea evitand lacasurile pentru roți deschise, chingile sau calele
		
	Pentru a preveni alunecările, împiedicările, căzăturile și deteriorarea părții inferioare a caroseriei	Pentru a preveni alunecări, împiedicări sau cadere
	C. Parasiti puntea evitand lacasurile pentru roți deschise, chingile sau calele	D. Îndepărtați mănușile
		
Pentru a preveni alunecările, împiedicările sau căderile	Pentru a intra în vehicul fără a murdări interiorul	

Pasul 2B - Pregătiți puntea superioară a remorcii

2B.1 AJUSTAȚI PUNȚILE

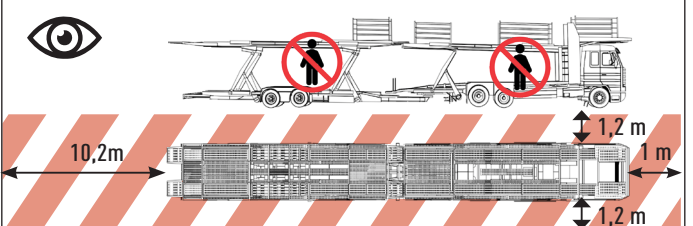
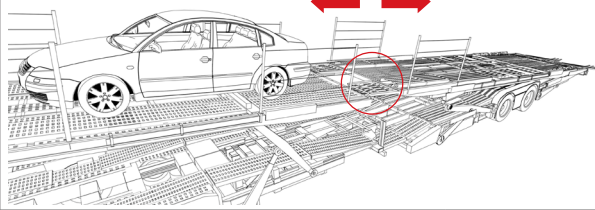
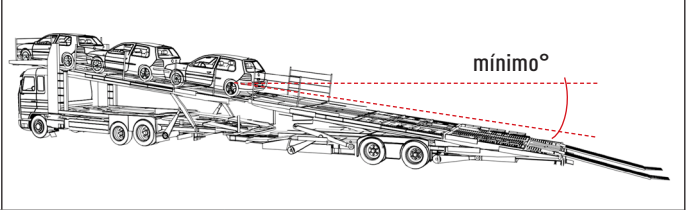
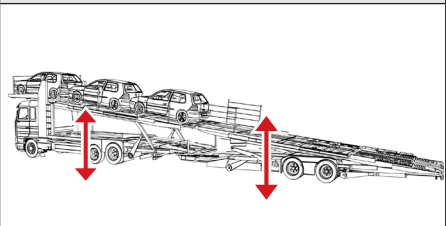
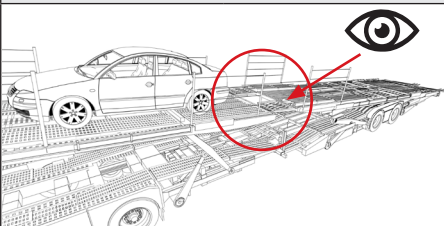
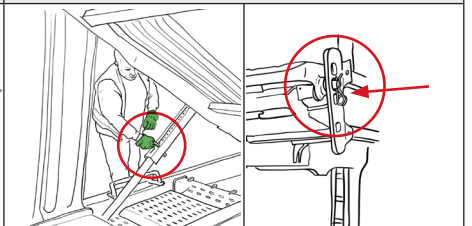
<p>A. Puneți-vă mănuși</p>  <p>Pentru a preveni rănirea mâinilor</p>	<p>B. Confirmați vizual că nu sunt persoane pe sau în jurul autocamionului</p>  <p>Pentru a preveni rănirea altor persoane aflate în zona de încărcare</p>	
<p>C. Deschideți spațiul dintre punțile camionului și remorcii</p>  <p>Se va coborî înălțimea punții remorcii pentru a arama de la sol; se vor estima pozițiile de încărcare a vehiculelor unităților pe puntea remorcii.</p>	<p>D. Reglați puntea remorcii pentru a fi cât mai plană posibil</p>  <p>Pentru a limita riscul de răsturnare/alunecare la ieșirea dintr-un vehicul încărcat</p>	
<p>E. Reglarea suspensiei autocamionului/remorcii cu ajutorul pârghiilor hidraulice</p>  <p>Pentru a confirma că punțile autocamionului/remorcii sunt poziționate în mod optim pentru încărcare</p>	<p>F. Reverificați vizual spațiul dintre puntea camionului și cea a remorcii</p>  <p>Pentru a confirma că spațiul este deschis în mod corespunzător</p>	<p>G. Asigurați-vă de blocarea cilindrilor și carligelor de siguranță de pe punți</p>  <p>Pentru a preveni prăbușirea punții în timpul conducerii peste</p>

2B.2 PREGĂTIREA PUNȚII PENTRU VEHICUL

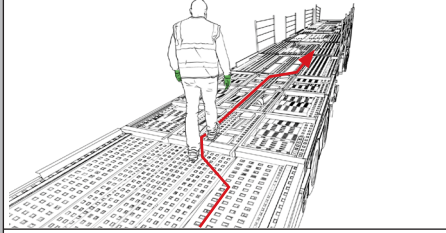
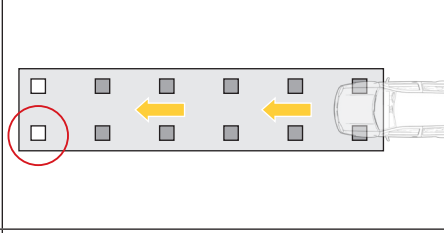
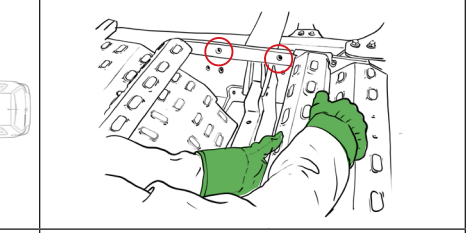
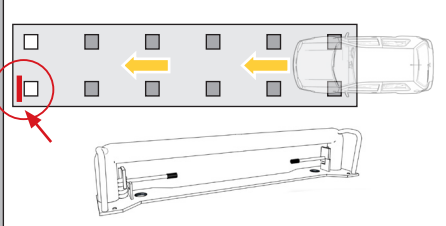
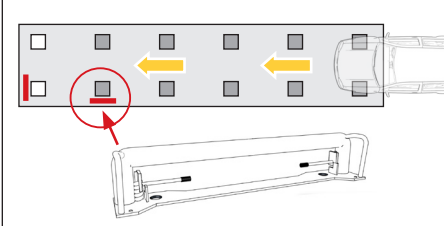
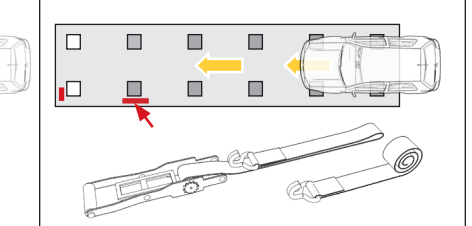
<p>A. Mergeți pe punte evitând lacasurile pentru roți deschise, calele sau chingile</p>  <p>Pentru a preveni alunecările, împiedicările sau căderile</p>	<p>B. Închideți toate lacasurile pentru roți, cu excepția locului în care vehiculul unitatea va fi parcată</p>  <p>Pentru a preveni alunecările, împiedicările sau căderile</p>	<p>C. Numărați lacasurile pentru roți pentru a vă asigura că acestea au 1/6 din diametrul roții</p>  <p>Pentru a preveni rostogolirea/alunecarea în timpul încărcării</p>
<p>D. Pozitionați/Fixați calea pentru a marca locul de parcare al vehiculului (dacă spațiul este insuficient, deschideți în schimb lacasul pentru roți)</p>  <p>Pentru a preveni caderea/indepărtarea</p>	<p>E. Pozitionați calea lângă axa care urmează să fie fixată</p>  <p>Pentru a preveni rostogolirea/alunecarea prin blocarea/calarea vehiculului imediat după ieșire</p>	<p>F. Așezați calea lângă axa care urmează să fie fixată</p>  <p>Pentru a preveni alunecările, împiedicările sau căzăturile prin reducerea la minimum a mersului</p>

Pasul 2B - Pregătiți puntea superioară a remorcii

Continuare

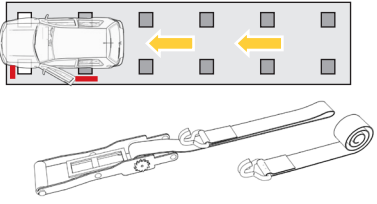
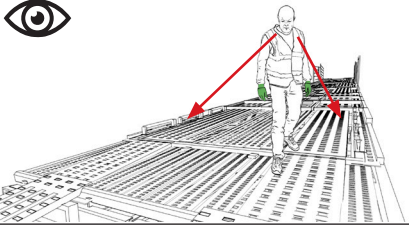
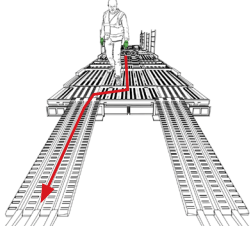
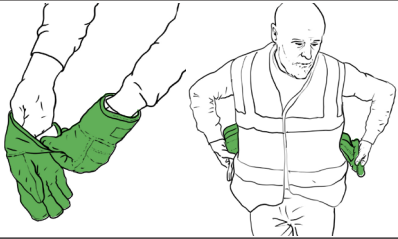
2B.3 UNITATE DE INCARCAT	<p>A. Verificați și asigurați-vă că nu există nici o cala/chinga un blocaj în zona de ieșire</p>	<p>B. Asigurați-vă vizual că nu există chingi și cale pe calea de mers sau de conducere</p>
		
	<p>Pentru a preveni alunecările, împiedicările sau căzăturile la ieșirea din vehicul pe punte</p>	<p>Pentru a preveni alunecările, împiedicările, căzăturile și deteriorarea părții inferioare a caroseriei</p>
	<p>C. Parasiti puntea evitand lacasurile pentru roți deschise, chingile sau calele</p>	<p>D. Îndepărtați mănușile</p>
		
<p>Pentru a preveni alunecările, împiedicările sau căderile</p>	<p>Pentru a intra în vehicul fără a murdări interiorul</p>	

Pasul 2C - Pregătiți puntea inferioară

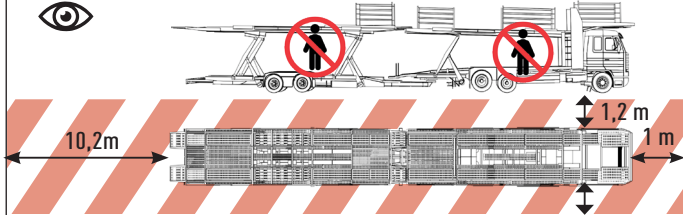
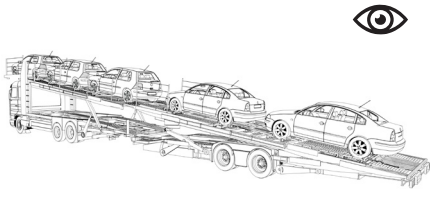
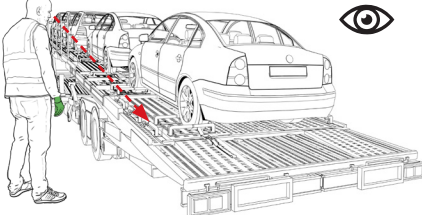
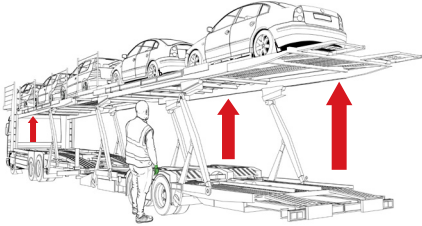
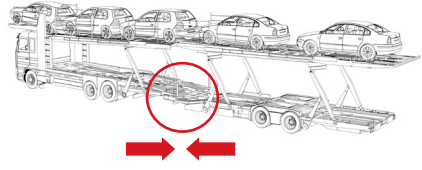
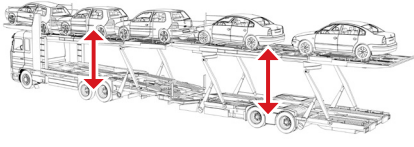
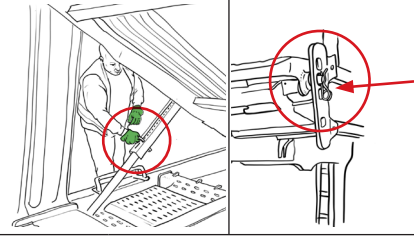
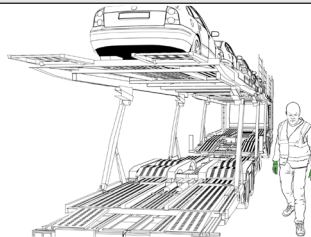
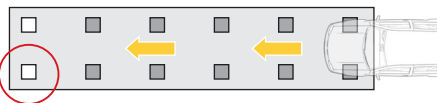
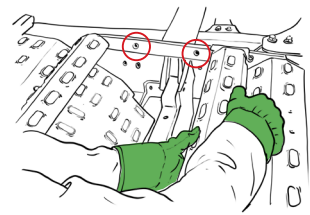
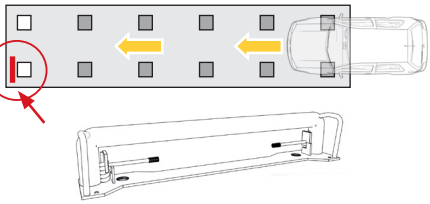
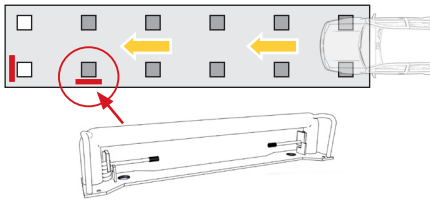
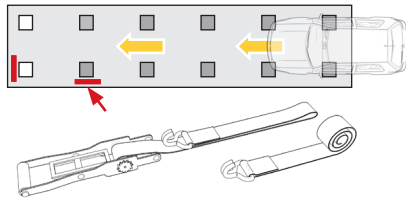
2C.1 AJUSTAȚI PUNȚILE	A. Puneți-vă mănuși 		B. Confirmați vizual că nu sunt persoane pe sau în jurul autocamionului 	
	Pentru a preveni rănirea mâinilor		Pentru a preveni rănirea altor persoane aflate în zona de încărcare	
	C. Se verifică vizual dacă toate vehiculele de pe puntea superioară sunt asigurate conform cerințelor 	D. Verificați vizual sa nu existe obiecte detasabile pe puntea superioară 	E. Ridicarea punților superioare la înălțimea maximă posibilă 	
	Pentru a preveni rostogolirea/alunecarea	Pentru a preveni accidentările în timpul manipulării	Pentru a preveni rănirea capului la încărcarea punții inferioare	
	F. Închideți spațiul dintre punțile inferioare ale autocamionului și remorcii 	G. Reglarea suspensiei autocamionului și a remorcii 	HH. Asigurați-vă de blocarea cilindrilor și carligelor de siguranță de pe punți 	
	Pentru a asigura o trecere tranziție lină între punți	Pentru a asigura o trecere tranziție lină între punți	Pentru a preveni prăbușirea punții în timpul conducerii peste	
2C.2 PREGĂTIREA PUNȚII PENTRU VEhicUL	A. Stați în siguranță pe sol 	B. Închideți toate lacasurile pentru roți, cu excepția locului în care vehiculul unitatea va fi parcat 	C. Numărați lacasurile pentru roți pentru a vă asigura că acestea au 1/6 din diametrul roții. 	
	Pentru a preveni alunecările, împiedicările sau căzăturile în timpul pregătirii punții inferioare	Pentru a preveni alunecările, împiedicările sau căderile	Pentru a preveni rostogolirea/alunecarea	
	D. Pozitionați/Fixați cala pentru a marca locul de parcare al vehiculului unității (dacă spațiul este insuficient, deschideți în schimb lacasul pentru roți) 	E. Pozitionați cala lângă axa care urmează să fie fixată 	F. Așezați cala lângă axa care urmează să fie fixată 	
	Pentru a preveni coliziunea vehicul – vehicul/vehicul – camion pe punte	Pentru a preveni rostogolirea/alunecarea prin blocarea/calarea vehiculului imediat după ieșire	Pentru a preveni alunecările, împiedicările sau căzăturile prin reducerea la minimum a mersului	

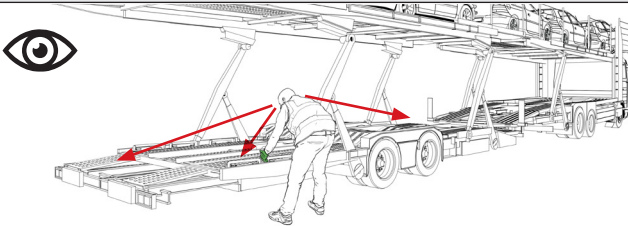
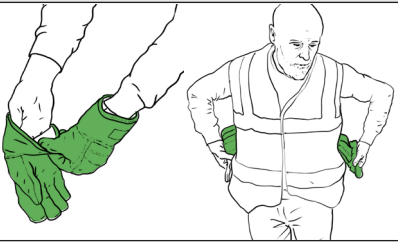

Pasul 2C - Pregătiți puntea inferioară

Continuare

2C.3 UNITATE DE INCARCAT	A. Asigurați-vă vizual că nu există chingi și cale pe calea de mers sau de conducere	C. Îndepărtați mănușile
		
	Pentru a preveni deteriorarea părții inferioare a caroseriei; pentru a preveni alunecările, împiedicările sau căderile	Pentru a intra în vehicul fără a murdări interiorul

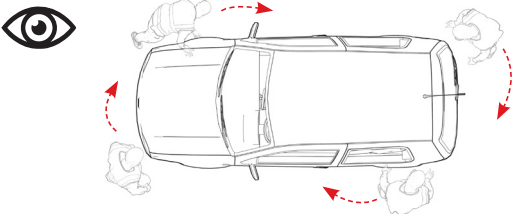
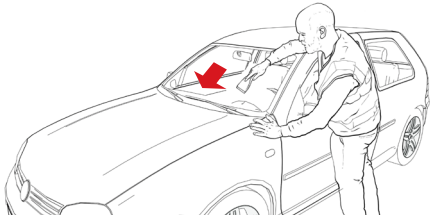
3. Conduceți vehiculul către camion/remorcă

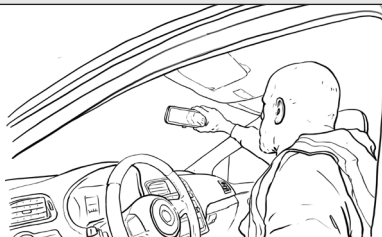
3.1 VERIFICAREA EXTERNĂ A VEHICULULUI	A. Examinarea vizuală a exteriorului vehicul	B. Îndepărtați gheața/zăpada de pe parbrize și de pe geamul din partea șoferului, cel puțin. Acolo unde este posibil, îndepărtați cât mai multă gheață/zăpadă
	 <p>Pentru a vă asigura că vehiculul nu este deteriorat</p>	 <p>Pentru a asigura vizibilitatea în timpul conducerii</p>

3.2 URCATI IN VEHICUL	<p>A. Urcati in vehicul A se vedea Basic 1</p>	
	B. Reglarea oglinzii retrovizoare	C. Puneți centura de siguranță (dacă este permisă de OEM/operatorul centrului)
	 <p>Pentru a asigura o vedere clară în spate</p>	 <p>Pentru a minimiza accidentările în caz de coliziune</p>



3.3 ELIBERARE VEHICUL	<p>Eliberare vehiculul A se vedea Basic 2</p>
------------------------------	---



3.4 * DACĂ CONDUCEȚI VEHICULUL PENTRU PRIMA DATĂ	<p>A. Urcati in vehicul A se vedea Basic 1</p>
	<p>B. Eliberare vehicul A se vedea Basic 2</p>

Dacă conduceți vehiculul pentru prima dată, familiarizați-vă cu acesta.

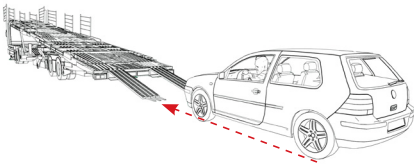
3. Conduceți vehiculul către camion/remorcă

Continuare

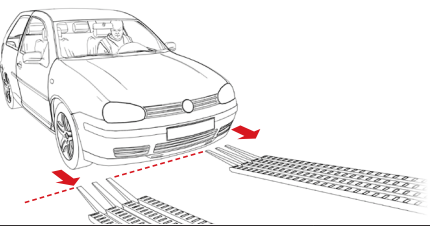
3.5 CONDUCEȚI VEHICULUL CĂTRE CAMION	A. Respectați toate regulile de conducere din centru (viteză, centura de siguranță, semne, indicatoare etc.)	B. Aliniați vehiculul cu rampele de încărcare	C. Desfaceți centura de siguranță și deschideți geamul*
			
	Pentru a preveni accidentele de circulație	Pentru a încărca în siguranță pe camion	Pentru a vă pregăti să vă aplecați

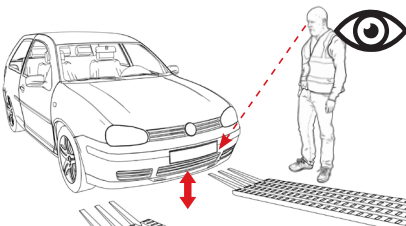
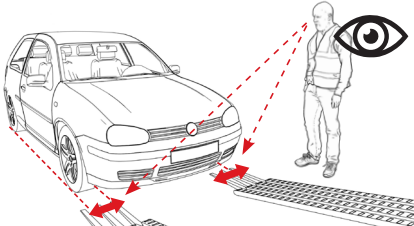
3.6* [ÎN CAZUL ÎN CARE CONDUCEȚI VEHICULUL PENTRU PRIMA DATĂ]	A. Opriți cât mai aproape posibil de rampele de încărcare		B. Parcare în 4 pași A se vedea Basic
			
	Pentru verificarea vizuală a alinierii și a distanței		
	C. Ieșiți din vehicul	D. Verificați spațiul liber de sub caroserie	E. Verificați dacă roțile sunt aliniat cu rampele
			
Pentru verificarea vizuală a alinierii și a distanței	Pentru a preveni deteriorarea	Pentru a preveni accidentele cauzate de condusul între rampe	

* Vă rugăm să rețineți că unele Manuale Operationale Europene (OEM) sau unii furnizori de servicii logistice (LSP) – aplica prevederea de a menține centura de siguranță fixată numai pentru poziția 1 de pe puntea superioară.

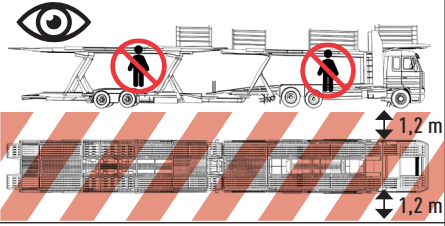
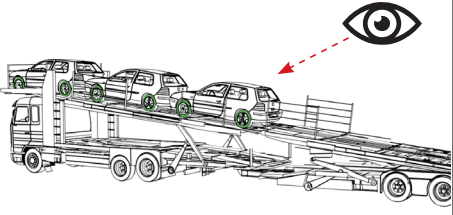
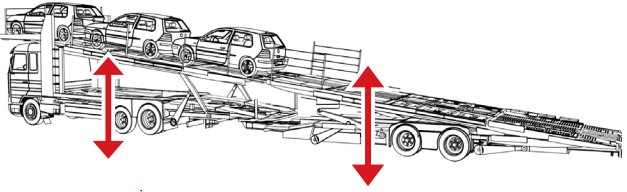
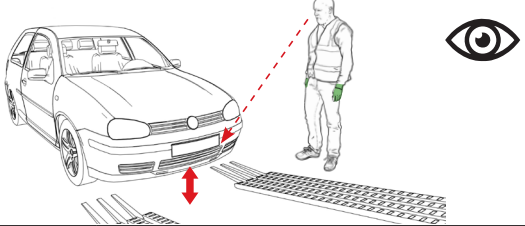
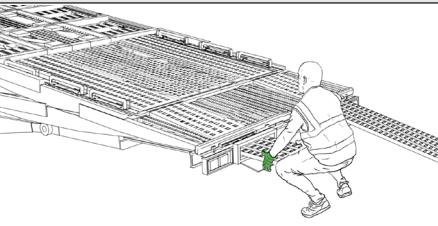
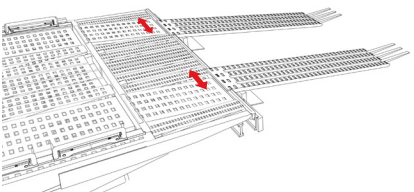
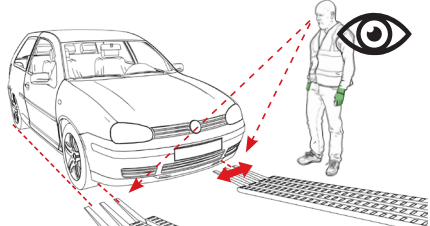

3. Conduceți vehiculul către camion/remorcă

Continuare

3.7* [DACĂ DISTANȚA NU ESTE CONFORMĂ] AJUSTAȚI SUPENSILE	A. Puneți-vă mănuși	B. Confirmați vizual că nu se află nimeni pe/in apropierea autocamionului	C. Verificați /Confirmați că toate vehiculele încărcate pe punte sunt fixate corespunzător
			
	Pentru a preveni rănirea mâinilor	Pentru a preveni rănirea altor persoane aflate în zona de încărcare	Pentru a preveni accidentele prin alunecare
	D. Reglarea punților/suspensiei cu ajutorul pârgurilor hidraulice	E. Verificați din nou spațiul liber de sub caroserie	
			
Pentru a regla unghiul de încărcare al rampelor	Pentru a preveni deteriorarea părții inferioare a caroseriei		
3.8* [DACĂ ALINIEREA NU ESTE CONFORMĂ]	A. Asigurați-va ca aveți o poziție ergonomică	B. Reglarea rampelor	C. Verificați din nou dacă roțile sunt aliniate cu rampele
			
	Pentru a preveni durerile/leziunile de spate	Pentru a permite încărcarea în siguranță a vehiculului pe camion	Pentru a preveni accidentele cauzate de condusul între rampe

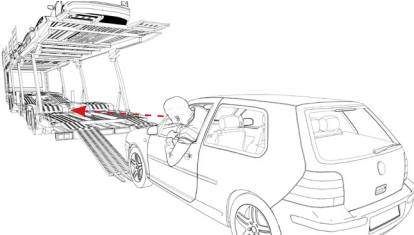
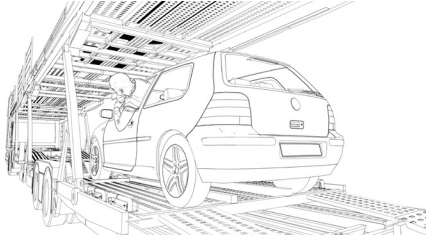
Pasul 4 – Incarcarea rampei

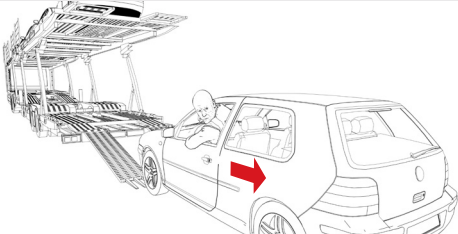
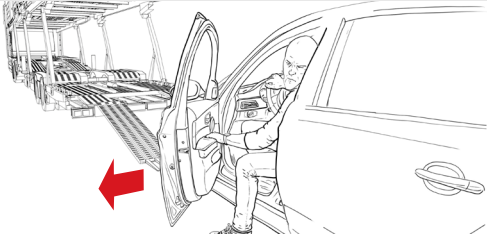

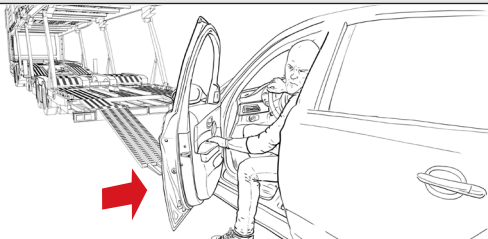
4.1 CONDOCETI VEHICULUL CATRE CAMION	A. Eliberare vehicul A se vedea Basic 2	B. Aplecati-va pe geam	C. Pozitionati corect vehiculul (folosind cale / lacasurile pentru roti /aprecierea vizuala)
			
		Pentru a verifica alinierea vehiculului pe punte/rampa	Pentru a preveni punerea in miscare și a asigura o distanta suficienta

4.2* [DACĂ VEHICULUL ESTE PARCATĂ INCORECT]	A. Descarcati vehiculul de pe camion	B. Parcare în 4 trepte A se vedea Basic 3			
					
	Pentru a reconfigura poziția calei /lacasurilor pentru roti				
	C. Iesiti din vehicul	A. Puneți-vă mănuși			
					
	Pentru a reconfigura poziția calei /lacasurilor pentru roti	Pentru a preveni rănirea mâinilor			
	E. În cazul în care vehiculul este încărcat pe puntea superioară a camionului A se vedea pasul 2A.3	0	E. În cazul încărcării vehiculului pe puntea superioară a remorcii A se vedea pasul 2B.2	0	E. În cazul încărcării vehiculului pe puntea inferioară a camionului/remorcii A se vedea pasul 2C.2
	F. Îndepărtați mănușile	G. Urcati in vehiculul			
					
Pentru a intra în vehicul fără a murdări interiorul	Pentru a-l incarca pe camion				

Continuare

Pasul 4 – Incarcarea rampei

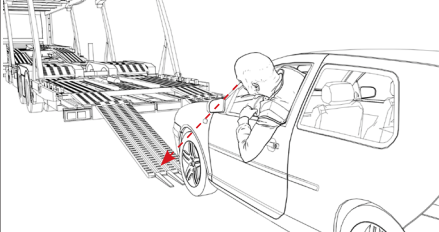
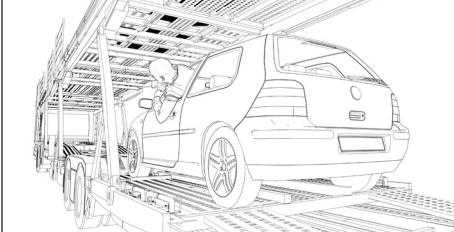
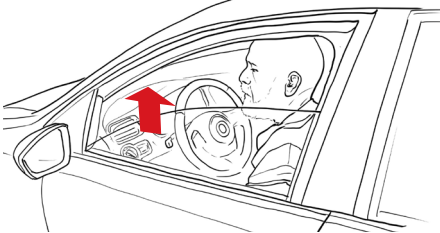
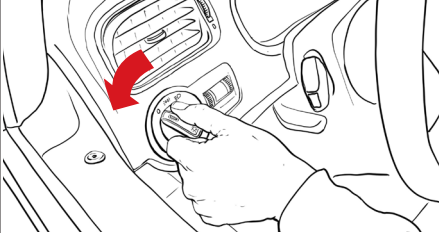
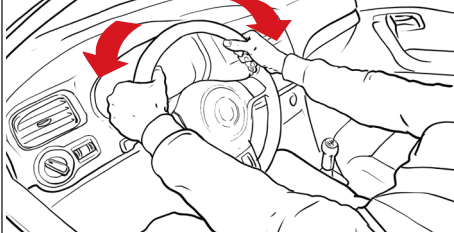
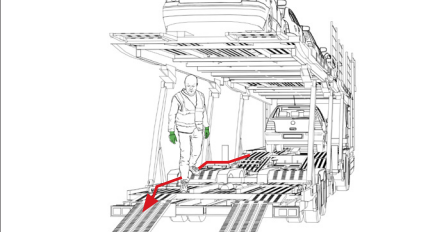
Continuare

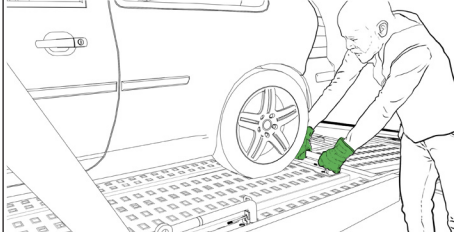
4.2* [DACĂ VEhicULUL ESTE PARCAT INCORRECT]	H. Eliberati vehiculul A se vedea Basic 2		I. Aplecati-va pe geam	J. Pozitionati corect vehiculul (folosind cale / lacasurile pentru roti /aprecierea vizuala)
			 Pentru a verifica alinierea vehiculului pe punte/rampa	 Pentru a preveni punerea in miscare și a asigura o distanta suficienta
4.3 SECURIZATI VEhicULUL SI COBORATI	A. Închideți geamurile	B. Stingeți luminile	C. Îndreptați volanul	
	 Pentru a preveni deteriorarea interiorului pe/în timpul transportului	 Pentru a conserva bateria în timpul încărcării și transportului	 Pentru a preveni deteriorarea axei pe/în timpul transportului	
D. Parcare în 4 trepte A se vedea Basic 3		E. Coborati din vehicul pe punte/rampa A se vedea Basic 4		
4.4 APLICATI CALA PENTRU A PREVENI ROSTOGOLIREA/ALUNECARE	A. Mergeți până la punctul de fixare/aramare evitând lacasurile pentru roti deschise, calele sau chingile	B. Puneți-vă mănuși	C. Fixați calea în direcția pantei	
	 Pentru a preveni alunecările, împiedicările sau căderile	 Pentru a preveni rănirea mâinilor	 Pentru a preveni rostogolirea/alunecarea	

Continuare

Pasul 4 – Incarcarea rampei

Continuare

4.5* [DACĂ AXA VEHICULULUI TREBUIE SĂ FIE ELIBERATĂ] FIXATI/ARAMATI AXA FIXA

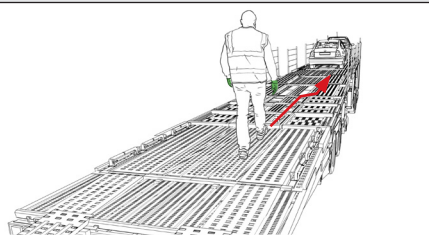
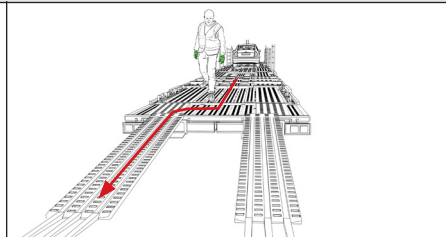
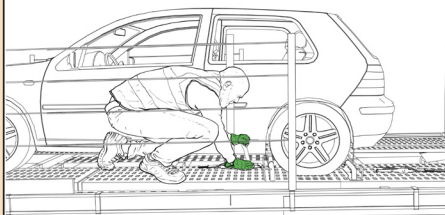
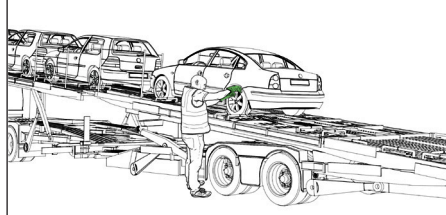
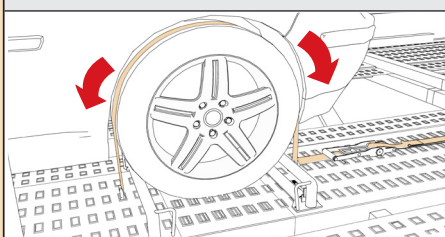
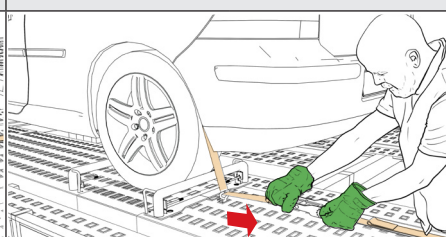
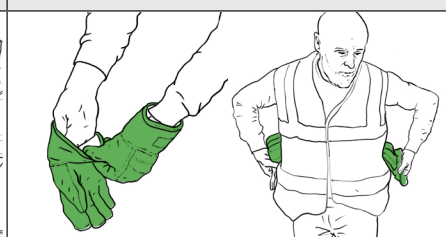
<p>A. Mergeți până la punctul de fixare/aramare prindere evitând lacasurile pentru roți deschise, calele sau chingile</p>		<p>A. Coborâți de pe punte/rampa, evitând lacasurile pentru roți deschise, calele sau chingile</p>			
	<p>Permise numai pentru vehiculele de pe puntea superioară a camionului</p>	<p>Obligatoriu pentru vehiculele de pe puntea superioară a remorcii și puntea inferioară a camionului/remorcii</p>			
<p>Pentru a preveni alunecări, împiedicări sau caderi</p>		<p>Pentru a preveni alunecările, împiedicările sau căzăturile în timpul deplasării spre punctul de ancorare</p>			
<p>B. Stați în siguranță pe sol; dacă nu se poate ajunge la vehicul, stați pe cea mai joasă zonă posibilă a punții inferioare, având 3 Puncte de contact</p>		<p>B. Stați în siguranță pe sol; dacă nu se poate ajunge la vehicul, stați pe cea mai joasă zonă posibilă a punții inferioare, având 3 Puncte de contact</p>			
	<p>Permise numai pentru vehiculele de pe puntea superioară a camionului</p>	<p>Obligatoriu pentru vehiculele de pe puntea superioară a remorcii și puntea inferioară a camionului/remorcii</p>			
<p>Pentru a preveni căderea de la înălțime</p>		<p>Pentru a preveni căderea de la înălțime</p>			
<p>C. Așezați chinga peste roată fără a o răsuca</p>		<p>D. Strângeți chinga</p>		<p>E. Îndepărtați mănușile</p>	
					
<p>Pentru a vă asigura că chinga un cedeaza</p>		<p>Pentru a securiza fizic vehiculul unitatea împotriva rostogolirii/alunecării</p>		<p>Pentru a intra în vehicul fără a murdări interiorul</p>	
<p>F. Eliberați vehiculul A se vedea Basic 2</p>			<p>G. Coborâți din vehicul pe punte/rampa A se vedea Basic 4</p>		

Continuare

Pasul 4 – Incarcarea rampei



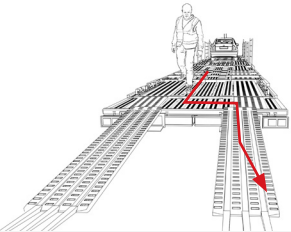
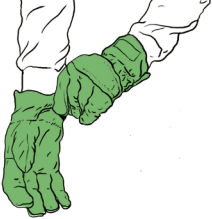
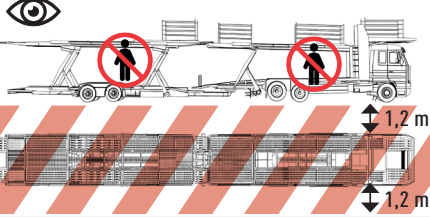
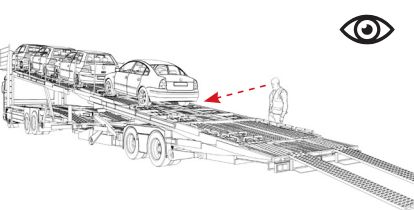
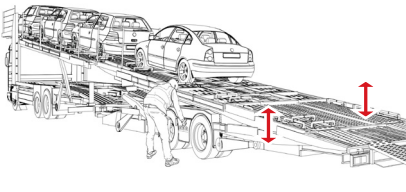
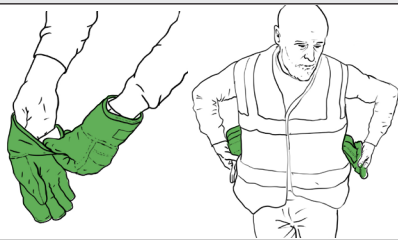
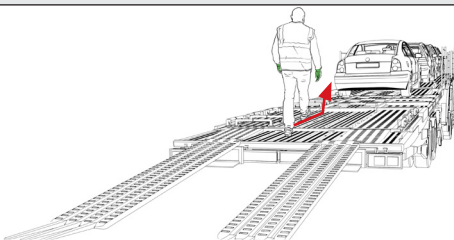



Continuare

4.5* [DACĂ AXA VEHICULUI TREBUIE SĂ FIE ELIBERATĂ] FIXATI/ARAMATI AXA FIXA	<p>H. Mergeți spre panoul de comandă hidraulică evitând lacasurile pentru roți deschise, calele sau chingile</p> 	<p>I. Puneți-vă mănuși</p> 	<p>B. Confirmați vizual că nu se află nimeni pe/in apropierea autocamionului</p> 
	<p>Pentru a preveni alunecari, împiedicari sau cadere</p>	<p>Pentru a preveni rănirea mâinilor</p>	<p>Pentru a preveni rănirea altor persoane aflate în zona de încărcare</p>
	<p>K. Să se asigure vizual că toate vehiculele de pe punte/rampa sunt fixate în mod corespunzător</p> 	<p>L. Reglați punțile sau suspensiile cu ajutorul pârgiilor hidraulice</p> 	<p>M. Îndepărtați mănușile</p> 
	<p>Pentru a preveni accidentele de răsturnare prin alunecare</p>	<p>Pentru asigurarea distanței corespunzătoare între vehicul/punte pe timpul transportului</p>	<p>Pentru a intra în vehicul fără a murdări interiorul</p>
	<p>N. Mergeți spre vehicul evitând lacasurile pentru roți deschise, calele sau chingile</p> 	<p>O. Urcati in vehicul A se vedea Basic 1</p>	
	<p>Pentru a preveni alunecari, împiedicari sau cadere</p>		
	<p>P. Parcarea în 4 trepte</p>		
	<p>Q. Coborati din vehicul pe punte A se vedea Basic 4</p>		

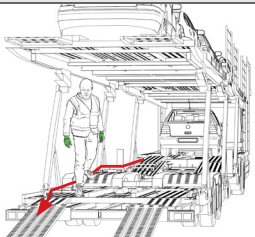
Continuare

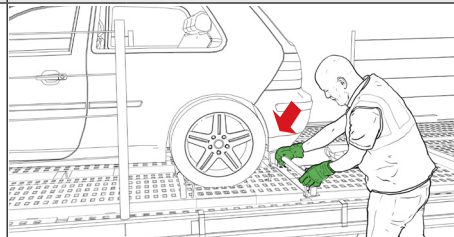
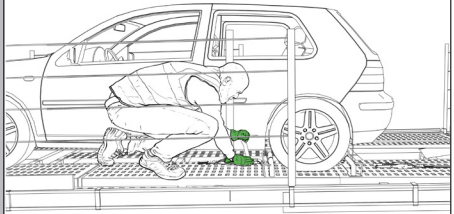

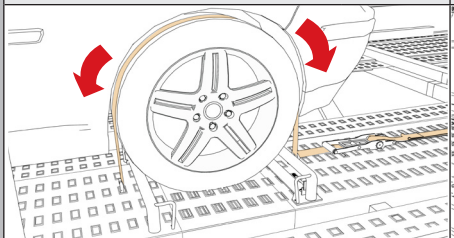
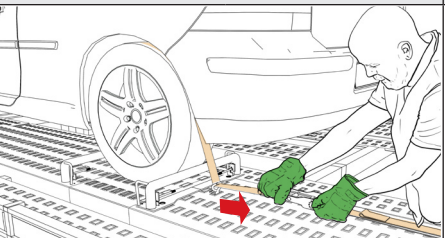
Pasul 4 – Incarcarea rampei

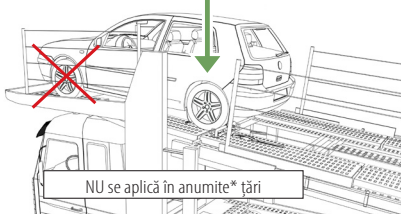
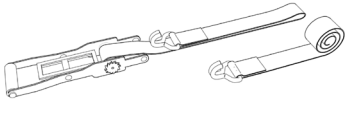
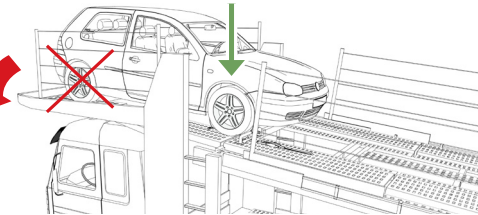
Continuare

4.6. FINALIZAȚI FIXAREA CALELOR & CHINGILOR PE VEHICUL	A Mergeți până la punctul de fixare/aramare prindere evitând lacasurile pentru roți deschise, calele sau chingile	B. Puneți-vă mănuși	C. Fixați calele rămase	
				
	Pentru a preveni alunecările, împiedicările sau căderile	Pentru a preveni rănirea mâinilor	Pentru a asigura securitatea și conformitatea/calitatea transportului	
	D. Stați într-o poziție sigură (cu corpul în întregime între cablurile de siguranță); dacă nu este posibil, coborâți puntea și aramați de la sol		D. Stați în siguranță pe sol; dacă nu se poate ajunge la vehicul unitate, stați pe cea mai joasă zonă posibilă a punții inferioare, având 3 Puncte de contact	
		Permise numai pentru vehiculele unitățile de pe puntea s uperioară a camionului	0 Obligatoriu pentru vehiculele de pe puntea superioară a remorcii și puntea inferioară a camionului/remorcii	
	Pentru a preveni căderea de la înălțime			Pentru a preveni căderea de la înălțime
	E. Așezați chinga peste roată fără a o răsuci	F. Strângeți chinga	G. Îndepărtați mănușile	
				
	Pentru a vă asigura că chinga un cedeaza	Pentru a securiza fizic vehiculul împotriva rostogolirii/alunecarii	Pentru a intra în vehicul fără a murdări interiorul	
	4.7. PREGĂTIREA PENTRU URMATORUL VEHICUL	Pregătiți puntea superioară a camionului A se vedea pasul 2A	0	Pregătiți puntea superioară a remorcii A se vedea pasul 2B
			0	
			Pregătiți puntea superioară a remorcii A se vedea pasul 2C	
4.8. FIXAREA PRIMULUI VEHICUL	A. Pentru vehicule încărcate pe prima poziție pe puntea superioara ale autocamionului, NU se fixează axa cea mai apropiată de marginea frontală a autocamionului			
				
	Pentru a evita căderea de la înălțime			

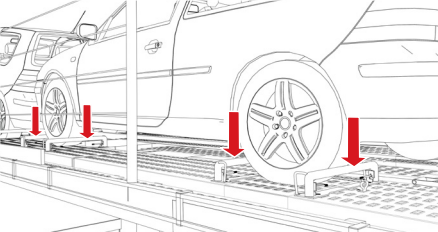
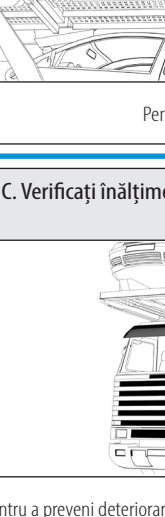

* În anumite țări (de exemplu, Germania) există o obligație legală de a arama axele diagonale ale vehiculului încărcat în prima poziție. Pentru camioanele care încarcă/descarcă în astfel de țări, recomandarea 1C nu este aplicabilă. În astfel de cazuri, conducătorii auto pot fixa axa cea mai din fata atâta timp cât se află poziționați în întregime între cablurile de siguranță, cu fața spre partea din față a camionului.

5. Verificări finale

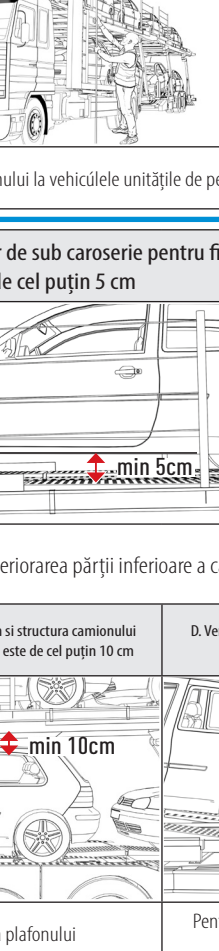
5.1 VERIFICĂȚI CALELE ȘI CHINGILE	A. Se verifică vizual dacă toate vehiculele au numărul necesar de cale	B. Verificați dacă orice vehicul care folosește pentru roți, are cel puțin 1/6 din roată înlacas	C. Verificați dacă toate vehiculele au numărul necesar de chingi
			
	Pentru a se asigura că vehiculele nu se deplasează lateral în timpul transportului	Pentru a se asigura că unitățile sunt securizate în timpul transportului	Pentru a vă asigura că unitățile nu sar în timpul transportului

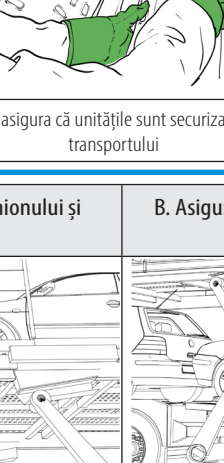
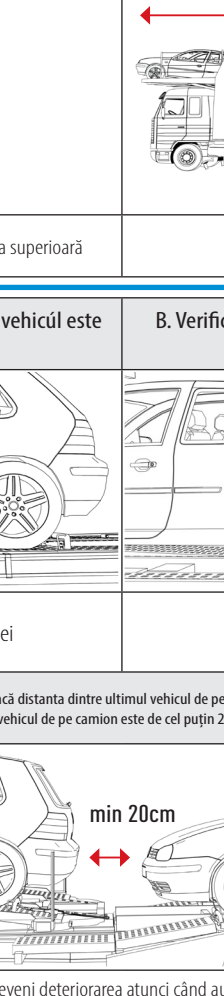
5.2 VERIFICAREA POZIȚIEI PUNȚII	A. Asigurați-vă că spațiul dintre punțile superioare ale camionului și remorcii este suficient	B. Asigurați-vă că spațiul dintre punțile inferioare ale camionului și remorcii este suficient.
		
	Pentru a permite camionului să întoarcă	Pentru a permite camionului să se întoarcă

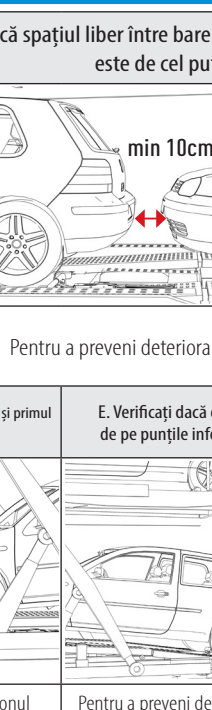
5.3 VERIFICĂȚI ÎNĂLȚIMEA ȘI LUNGIMEA	C. Verificați înălțimea încărcăturii cu ajutorul unui băț de măsurare a înălțimii	D. Verificați lungimea încărcăturii, inclusiv a suprastructurii, dacă este permisă (urmați metoda învățată în timpul instruirii)
		
	Pentru a preveni deteriorarea plafonului la vehiculele unitățile de pe puntea superioară	Pentru a preveni deteriorarea unităților în timpul întoarcerii

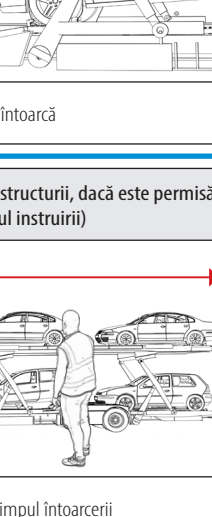
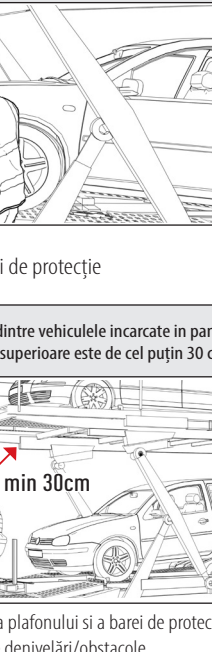
5.4 VERIFICAREA DISTANTELOR	A. Verificați dacă spațiul liber de sub caroserie pentru fiecare vehicul este de cel puțin 5 cm	B. Verificați dacă spațiul liber între bare de protecție pentru fiecare vehicul este de cel puțin 10 cm	
			
	Pentru a preveni deteriorarea părții inferioare a caroseriei	Pentru a preveni deteriorarea barei de protecție	
	C. Verificați dacă spațiul liber dintre plafon și structura camionului pentru vehiculele de pe puntea inferioară este de cel puțin 10 cm	D. Verificați dacă distanța dintre ultimul vehicul de pe remorcă și primul vehicul de pe camion este de cel puțin 20 cm	E. Verificați dacă distanța dintre vehiculele încărcate în panta de pe punțile inferioare și superioare este de cel puțin 30 cm
			
Pentru a preveni deteriorarea plafonului	Pentru a preveni deteriorarea atunci când autocamionul întoarce	Pentru a preveni deteriorarea plafonului și a barei de protecție la trecerea peste denivelări/obstacole	

5. Verificări finale

Continuare

5.5 [DACĂ POZIȚIA PUNȚII, ÎNĂLȚIMEA/LUNGIMEA, DISTANȚELE NU SUNT CONFORME] AJUSTAȚI PUNȚILE

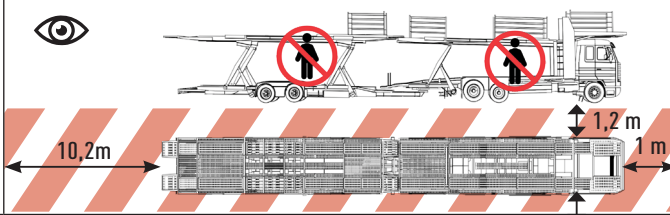
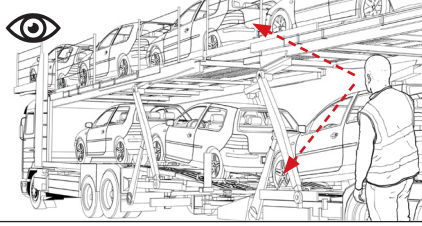
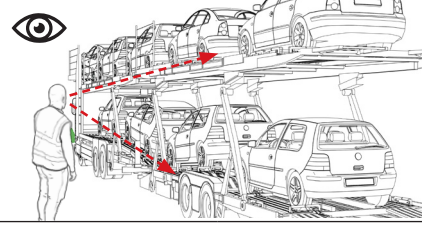
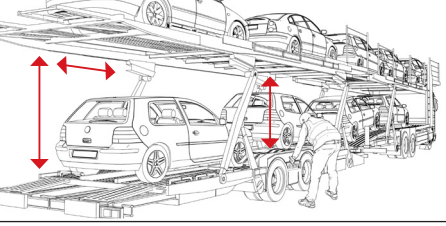
<p>A. Puneți-vă mănușile (mănușile trebuie să fie în buzunarele pantalonilor/jachetei atunci când nu sunt folosite)</p> 	<p>B. Confirmați vizual că nu se află nimeni pe/în apropierea autocamionului</p> 	
<p>Pentru a preveni rănirea mâinilor</p>	<p>Pentru a preveni rănirea altor persoane aflate în zona de încărcare</p>	
<p>C. Confirmați din nou că toate vehiculele unitățile de pe toate punțile sunt asigurate conform cerințelor</p>	<p>D. Verificați vizual că nu există obiecte detasabile pe nici o punte</p>	<p>E. Reglați punțile</p>
		
<p>Pentru a preveni rostogolirea/alunecarea</p>	<p>Pentru a preveni accidentările rănile în timpul manipulării</p>	<p>Pentru a obține poziția, înălțimea/lungimea, distanțele necesare</p>
<p>F. Verificați/Confirmați distanța dintre punți remorca/camion</p>	<p>G. Reconfirmați înălțimea/lungimea remorcii</p>	<p>H. Reconfirmarea distanțelor dintre vehicule</p>
<p>Verificați poziția punții A se vedea pasul 5.2</p>	<p>Verificați înălțimea și lungimea A se vedea pasul 5.3</p>	<p>Verificați înălțimea și lungimea A se vedea pasul 5.4</p>
<p>Pentru a preveni deteriorarea vehiculelor</p>	<p>Pentru a preveni deteriorarea vehiculelor de pe puntea superioară/ultimele unități de pe punți</p>	<p>Pentru a preveni deteriorarea vehiculelor</p>

Fișa de verificare a procesului

Auditor:

Locatie:

Data verificării:

Pasul	Punct cheie	Vehicul												
		1	2	3	4	5	6	7	8	9	10			
Prevenirea căderii de la înălțime	A. Confirmarea vizuală a prezenței și a lipsei de deteriorări a cablurilor de siguranță													
	B. Coborâți punțile cât mai mult posibil atunci când încărcăți punțile superioare													
	C. Nu fixați niciodată puntea cea mai apropiată de partea din față a autocamionului	Nu este necesară nicio verificare												
	D. Fixarea din poziția de siguranță: Puntea superioară a camionului: Corpul se află în întregime între cablurile de siguranță având 3 puncte de sprijin sau la sol; puntea superioară a remorcii/puntea inferioară a autocamionului: Fixarea de la sol													

Prevenirea alunecărilor și împiedicărilor	A. Folosiți 3 puncte de sprijin când va deplasați pe punte/rampa													
	B. Verificați + pregătiți punțile pentru a evita mersul în apropierea lacasurilor pentru roți deschise, caelelor sau chingilor													
	C. Mergeți pe zonele sigure marcate/desemnate pe autocamion, conform specificațiilor producătorului autocamionului.													
	D. Nu alergați, nu săriți și nu mergeți niciodată cu spatele.													

Prevenirea rostogolirii/alunecării	A. Urmați parcare în 4 pași și CONFIRMAȚI că vehiculul este parcat în siguranță													
	B. Blocați vehiculul în direcția pantei, cât mai curând posibil după coborare													
	C. Asigurați-vă că axa fixă este aramata ÎNAINTE de a elibera frâna/ shimbatorul de viteze pentru manipularea punții													

Prevenirea punerii necontrolate în mișcare	A. Plasati o cala sau deschideți un lacas pentru roți pentru a preveni fizic punerea necontrolată în mișcare	Nu este necesară nicio verificare											
	B. Confirmați vizual alinierea la linia mediană a autocamionului și la poziția de oprire atunci când conduceți vehiculul pe punte												

Prevenirea blocării activității	A. Asigurați-vă că nu se află nimeni pe/in jurul autocamionului înainte de a manipula punțile, rampele sau suspensiile.													
	B. Asigurați-vă că toate carligele și pârghiile de siguranță sunt blocate													

Declinarea responsabilitatii

Prezentele linii directe rezumă principiile de încărcare în condiții de siguranță pe transportoare auto. Deși au o sferă largă de cuprindere, acestea nu se aplică tuturor scenariilor/situațiilor care pot apărea în timpul activităților de încărcare. Folosiți judecata ECG nu își asumă răspunderea pentru conținutul Publicației sau pentru orice pierdere sau daună care ar putea rezulta din utilizarea conținutului publicațiilor de către dumneavoastră. Publicațiile sunt furnizate "aca atare", fără garanții, condiții, declarații sau asigurări de orice fel, fie ele expresé, implicite, legale sau de altă natură, inclusiv, dar fără a se limita la acestea, orice garanții sau condiții implicite de calitate satisfăcătoare, titlu, nerespectare sau adecvare la un anumit scop. ECG nu garantează că Publicațiile vor fi disponibile sau că sunt lipsite de greseli bug-uri, defecte sau viruși. Nicio informație sau sfat verbal sau scris dat de un reprezentant autorizat al ECG nu generează o garanție. Utilizatorul Publicațiilor este singurul responsabil pentru evaluarea integrității Publicațiilor, precum și a acurateței și a caracterului complet al informațiilor sau al liniilor directe conținute în acestea, precum și a valorii și autenticității Publicațiilor. ECG nu își asumă nicio răspundere –contractuală sau de altă natură– pentru orice pierderi sau daune în legătură cu orice (utilizare) a informațiilor și a liniilor directe incluse în Publicații sau furnizate de acestea.